

INSTRUKCJA MONTAŻU ORAZ EKSPLOATACJI



WAŻNE

Montażu oprawy powinna dokonywać osoba posiadająca odpowiednie uprawnienia.

WSKAZÓWKI BEZPIECZEŃSTWA

Przed przystąpieniem do jakiegokolwiek pracy przy oprawie należy najpierw wyłączyć napięcie zasilające!

**GWARANCJA OPRAWY OŚWIETLENIOWEJ
UWZGLĘDNIANA JEST RAZEM Z NUMEREM
SERYJNYM ZNAJDUJĄCYM SIĘ NA TABLICZCE
ZNAMIONOWEJ OPRAWY**

**TABLICZKA ZNAMIONOWA
OPRAWY Z NR SERYJNYM**

PRZEZNACZENIE:

Oprawy typu LIGHT STEP PIR NT z czujnikiem ruchu przeznaczone są do automatycznego oświetlania pomieszczeń. Wyposażone są w pasywny czujnik podczerwieni (tzw. PIR) reagujący na ruch w strefie detekcji. Oprawa LIGHT STEP PIR NT jest fabrycznie programowana do pracy w jednym z dwóch predefiniowanych trybów: WC lub KORYTARZ. W zależności od potrzeb klienta, tryby pracy mogą zostać zmodyfikowane (czas bezruchu, poziom jasności) na etapie produkcji.

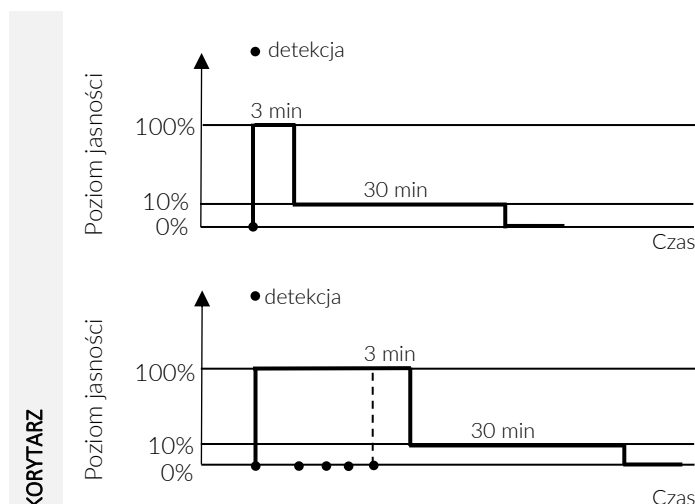
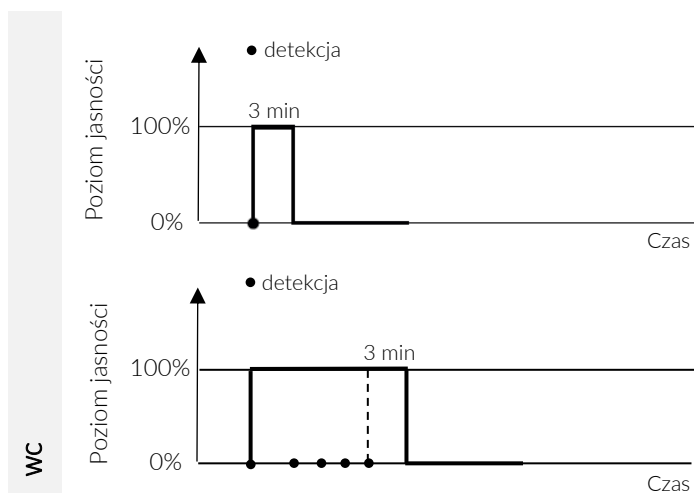

Wysokość zawieszenia oprawy H [m]	Średnica strefy detekcji D [m]
5,0	11,6
4,5	10,4
4,0	9,3
3,5	8,1
3,0	7,0
2,5	5,8
2,0	4,6

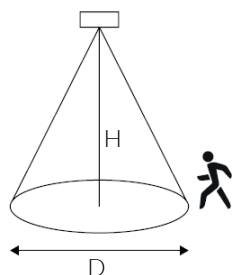

Pobór mocy w trakcie czuwania (0%) wynosi < 0,1 W.

W zależności od wysokości zawieszenia/zamocowania oprawy zasięg detekcji zmienia się zgodnie z tabelą. Nie zalecane jest montowanie oprawy wyżej niż 5 m.

PROCEDURA MONTAŻU OPRAWY:

1. Wyłączyć napięcie zasilające.
2. Zdemontować istniejącą oprawę (w przypadku wymiany), przygotować otwór na oprawę 305 x 305 mm.
3. Odkręcić złącze zasilające od strony przewodu zasilającego. Podłączyć przewody (fazowy, zerowy i ochronny) do kostki przyłączeniowej znajdującej się wewnątrz złącza zgodnie ze schematem przyłącza zasilającego.
4. Nową oprawę wsunąć w otwór w suficie z jednej strony odchylając łapy dociskowe zgodnie z rys. 2.
5. Odchylić łapy dociskowe z drugiej strony oprawy i wsunąć w otwór montażowy.
6. Sprawdzić stabilność montażu oprawy.
7. Włączyć napięcie zasilające.

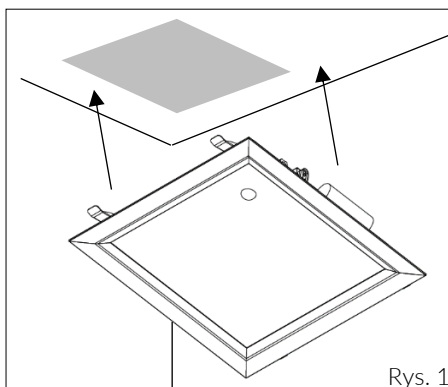

Rys. 1

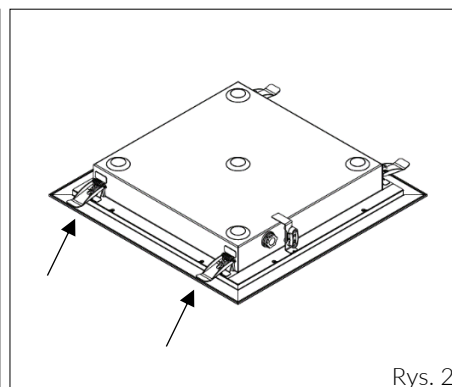

Rys. 2

BUDOWA OPRAWY

1. Obudowa oprawy
2. Złącze zasilające
3. Łapy dociskowe
4. Otwór kabla zasilającego
5. Klosz przystaniający

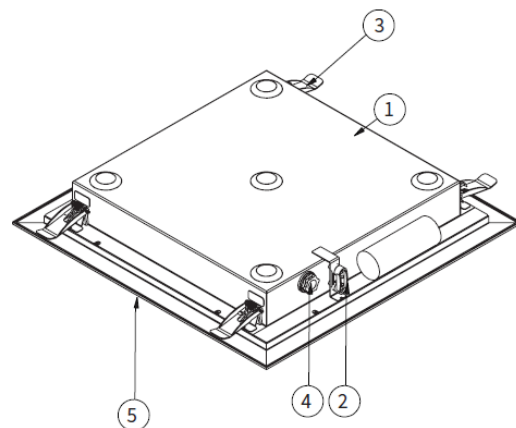

SCHEMAT PRZYŁĄCZA ZASILAJĄCEGO:

L - przewód fazowy (najczęściej czarny lub brązowy)
 PE - przewód ochronny (żółty - zielony)
 N - przewód zerowy (neutralny, niebieski)

Schemat przyłącza zasilającego



KONSERWACJA:

Aby zapewnić optymalny strumień świetlny emitowany z oprawy należy okresowo przeprowadzać konserwację klosza zabezpieczającego. W tym celu należy stosować ogólnodostępne środki czyszczące. Nie stosować do mycia strumienia wody pod ciśnieniem. Nie stosować środków żrących i rozpuszczalników. Do przetrwania oprawy do sucha stosować miękką szmatkę.

GWARANCJA PRODUKTU:

1. Poniższy produkt firmy Miloo-Electronics Sp. z o. o. został zaprojektowany i wyprodukowany zgodnie z obowiązującymi normami. Za prawidłowe działanie i bezpieczeństwo użytkownika odpowiadają przeprowadzane w procesie produkcji kontrole jakości. Firma Miloo-Electronics Sp. z o. o. udziela gwarancji na prawidłową jakość i działanie oprawy.
2. Gwarancja nie obejmuje odpowiedzialności za szkody wtórne powstałe na przedmiotach trzecich.
3. Świadczenie gwarancyjne polega na naprawie lub wymianie wadliwych części wg. wyboru producenta.
4. Gwarancja nie obejmuje uszkodzenia części podlegających zużyciu eksploatacyjnemu, uszkodzeń i usterek spowodowanych przez nieprawidłową obsługę lub konserwację.
5. W określonym okresie gwarancyjnym producent usunie braki spowodowane wadami materiałowymi lub wykonawczymi.
6. Gwarancja udzielana jest tylko w przypadku, jeżeli oprawa (nie rozłożona na części), wraz z krótkim opisem usterek, paragonem, rachunkiem zakupu (opatrzoną datą zakupu i pieczętką sklepu) lub kopią faktury zakupu odesłana lub dostarczona zostanie do siedziby Miloo-Electronics Sp. z o. o.

Szczegóły gwarancji znajdują się na stronie internetowej: <http://www.emiloo.pl/pliki-do-pobrania/ogolne-warunki-gwarancji.html>

SERWIS NAPRAWCZY:

W razie stwierdzenia usterek będących przedmiotem gwarancji prosimy o przesłanie lub dostarczenie produktu na nasz adres firmowy. Po upływie okresu gwarancji lub w razie usterek nie objętych gwarancją, naprawy pogwarancyjne wykonuje nasz serwis firmowy. Prosimy o przesłanie lub dostarczenie lampy na adres producenta w celu oględzin i indywidualnej wyceny.

ADNOTACJE SERWISOWE	
DATA	OPIS USTERKI